

# Основание сушилки, выпускной хоппер и стойки



Основание сушилки Кимбрия состоит из устройства для разгрузки заданного объема (см. лист 72.3), выпускного хоппера и стоек.

Высота основания сушилки и опор зависят от типа разгрузочного устройства и системы транспортировки от сушилки.

## Хоппер

В сушилке установлен стандартный выпускной хоппер (см. размеры в табл.2 и на рис.1). Выпускной хоппер оборудован смотровым люком и фланцем, совместимыми с дополнительными составляющими Кимбрия.

Программа по дополнительным составляющим включает добавочный хоппер нашей Q-программы и переходники для боковых выпускных приспособлений для цепных конвейеров Кимбрия. См. табл. 1 для типов программы.

На рис. 1 изображено основание сушилки с дополнительным хоппером для нашей Q-программы. В табл.2 указаны цифры основания сушилки и высоты нижнего хоппера.

На рис. 1 изображено основание сушилки с дополнительным хоппером для нашей Q-программы. В табл.2 указаны цифры основания сушилки и высоты нижнего хоппера.

Табл.1: Дополнительный выпускной хоппер

Разгрузочное устройство	Сушилка А	Сушилка В	Сушилка С
Q-программа	Q-24	Q-20	Q-16
Боковое выпускное устройство для цепных конвейеров	RL 5 - 8	RL 3 - 5	-

## Высота основания сушилки

Стандартная высота основания сушилки Кимбрия от 1520 до 2220 мм. При наличии дополнительного разгрузочного хоппера для Q-программы высота основания сушилки должна быть 2220 мм.

## Материалы

Стандартный выпускной хоппер изготовлен из 3-мм стали. Поверхность окрашена зеленой краской RAL 6005. Дополнительные выпускные хопперы изготовлены из 2-мм оцинкованных стальных листов. Сборка всех хопперов производится болтами.

Опоры для сушилки изготовлены из 5-мм стали. Поверхность окрашена зеленой краской RAL 6005.

Таблица 2: Размеры к Рис.1

К рис.1	Сушилка А		Сушилка В		Сушилка С	
A	1520	2220	1520	2220	1520	2220
B	3360	3360	2160	2130	1310	1310
C	600	1300	600	1300	600	1300
D	1980	1980	990	990	170	170
E	-	Q-24	-	Q-20	Q-16	Q-16
F в выпускном устройстве Q	-	575	-	850	250	950
F в RL 3	-	-	460	1160	-	-
F в RL 5	558	1258	558	1258	-	-
F в RL 7	563	1263	-	-	-	-
F в RL 8	-	1010	-	-	-	-

Размеры даны в мм.

Рис.1: Основание сушилки, стандартный хоппер, выпускной хоппер для Q программы и стойки сушилки

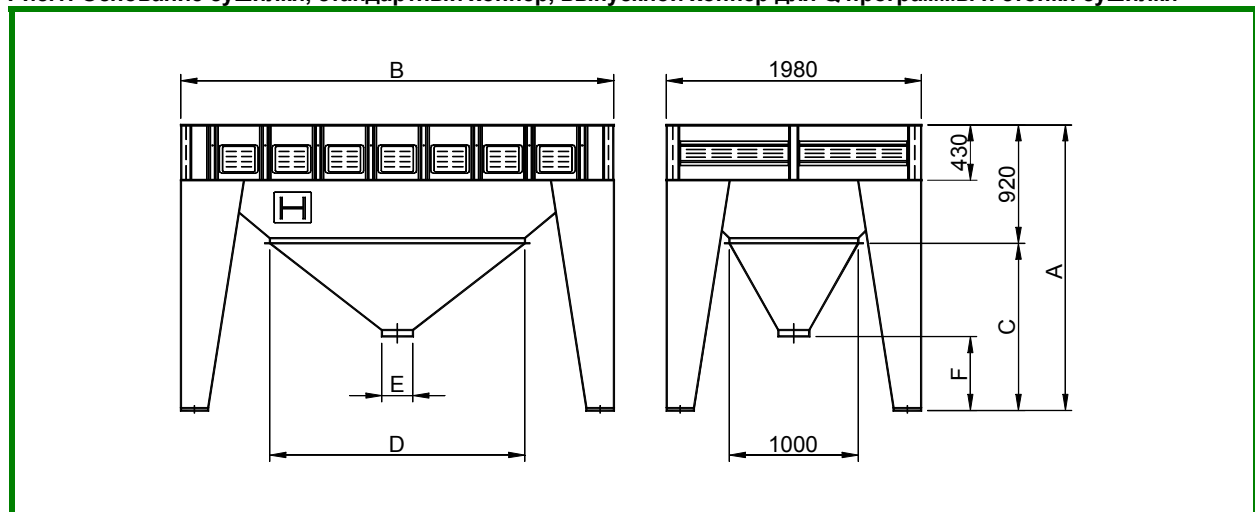

Copyright © - The right to alterations is reserved